

## 757 900 – Kosmetický stolek

### Výrobce:



www.step2.com

The Step2 Company, LLC.  
10010 Aurora-Hudson Rd.  
Streetsboro, OH 44241 USA  
1-800-347-8372  
Valid only in U.S.A. and Canada  
Numéro disponible uniquement aux États-Unis et au Canada  
Número válido sólo en E.U.A. y Canadá  
(330)656-0440  
www.step2.com

STEP2 UK LTD.  
Oaks Business Park  
Tustin Way, Longridge Road  
Preston, PR2-5LX

TEL# 0844 8800 740  
Step2 UK website: www.step2uk.com

Tento výrobek je určen pro děti od **3 let** a pouze k domácímu vnitřnímu použití.

**Výrobek splňuje podmínky evropských norem EN71**

Vždy pracujte zároveň s originálním návodem k použití, jenž je nedílnou součástí balení výrobku.

Maximální zatížení stoličky 35 kg.

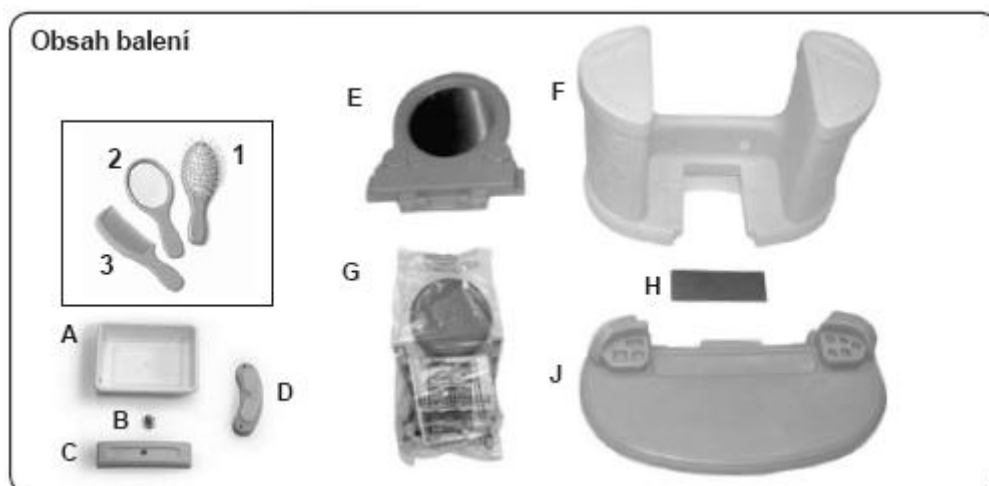

1. Kartáč
2. Zrcadlo
3. Hřeben
- A. Zásuvka
- B. Knoflík
- C. Celo zásuvky
- D. Svetlo
- E. Zrcadlo
- F. Základní díl stolu
- G. Židlička
- H. Krycí destička za zásuvku
- I. Deska stolu

#### Doporučené nářadí



#### Doporučené baterie

4 x AAA  
Nejsou součástí balení

"AAA" x 4



#### Priložené šrouby

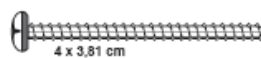
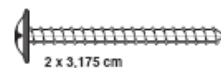
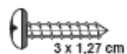

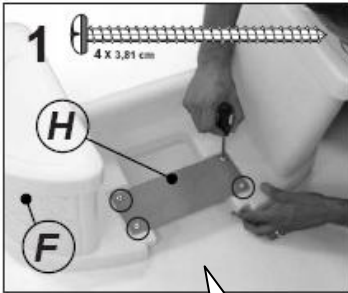

Přišroubujte krycí destičku za zásuvku



Na základní díl stolku nasadíte desku.  
Postupujte přesně podle obrázků 2- 2b.

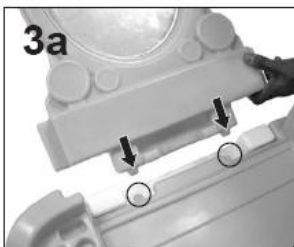

Na desku stolku nasadíte zrcadlo. Musí přesně zapadnout do vylisovaných žlábků.  
Přišroubujte.



7

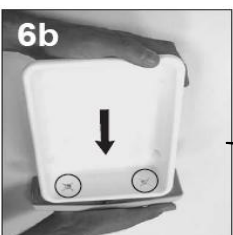
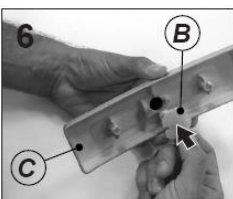

Do otvoru v čele zásuvky vložte knoflík a přišroubujte.  
Čelo zacvakněte na zásuvku, viz obrázek.  
Zasuňte do základního dílu stolku.

## 5 Instalace světla



A-B: Ošroubejte na vrchní části světla 2 šroubky a odklopte spodní část.



Vložte 4 baterie AAA a přidejte opět spodní díl světla.  
Přišroubujte na vršek zrcadla, viz. obrázek



E-F Opět přišroubujte vrchní díl světla.

## 9 Polepte stolec samolepkami

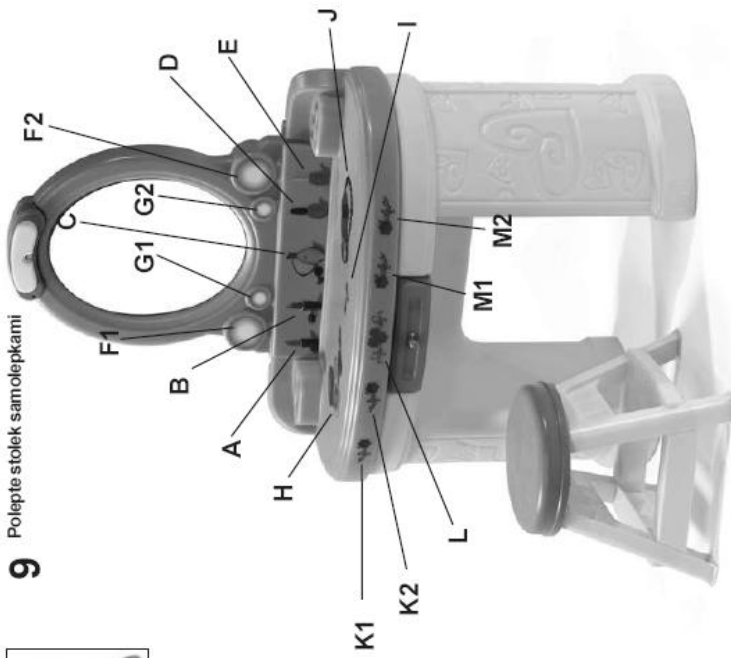

Sloupněte ochrannou fólii z obou zrcadel

### Důležité

Povrch musí být čistý a suchý



## Výměna žárovky ve svetle na stolku

### Doporučené nářadí



### Žárovka max 3 WATT / 6 Volt / 0,5 Ampere



Incandescent Light Bulb 3 WATT (Maximum)  
/ 6 Volt 0.5 Ampere / Screw Base E10

Ampoule Incandescente 3 WATT (Maximum)  
/ 6 Volt 0.5 Ampère / Base que se visse E10

Bombillo de luz Incandescente 3 WATT (Máximo)  
/ 6 Voltos 0.5 Amperes / Base que se Rosca E10